

Las mejores soluciones en el **tratamiento de aguas**



PEQUEÑOS CAUDALES

> DESMINERALIZADORES

VENTAJAS

- Equipos de dimensiones reducidas. disponible como equipo mural para su montaje en pared o bien sobre un chasis
- Amplia gama de pretratamientos, incluso las aguas de peor calidad pueden ser desmineralizadas
- Dosificación directa de antiincrustante que evita la necesidad de utilizar descalcificador, máximo respeto por el medio ambiente
- Construcción robusta con materiales resistentes a la corrosión



4DA3300

Desmineralizadores **Pequeños Caudales**

BAJA SALINIDAD (TDS-ppm)	ÓSMOSIS INVERSA (m ³ / Día)	MODELO	MEMBRANAS
Menos de 2.500	1 - 1,5	4DA3100	1
	2,5 - 3	4DA3200	2
	3 - 4	4DA3300	3



CAUDALES MEDIOS

> DESMINERALIZADORES

VENTAJAS

- El enjuague de las membranas se realiza con agua desmineralizada, alargando y optimizando su vida útil
- Posibilidad de aumentar la capacidad de producción incorporando membranas adicionales, esta modularidad evita la compra de nuevos equipos
- Amplia gama de pretratamientos para adaptarse incluso a las aguas de peor calidad protegiendo el equipo
- Dosificación directa de antiincrustante que evita la necesidad de utilizar descalcificador, máximo respeto por el medio ambiente
- Los modelos para alta salinidad son adecuados para el tratamiento de aguas de pozos costeros con infiltraciones de agua de mar

Desmineralizadores **Caudales Medios**

Baja salinidad (hasta 2.500 ppm)

MODELO	ÓSMOSIS INVERSA [m ³ / Día]	MEMBRANA
4DA1100	4 - 6	1
4DA1200	8 - 12	2
4DA1300	12 - 18	3
4DA1400	18 - 22	4

Alta salinidad (hasta 9.000 ppm)

MODELO	ÓSMOSIS INVERSA [m ³ / Día]	MEMBRANA
4DA2100	4 - 6	1
4DA2200	8 - 12	2
4DA2300	12 - 18	3
4DA2400	18 - 22	4



4DA2400

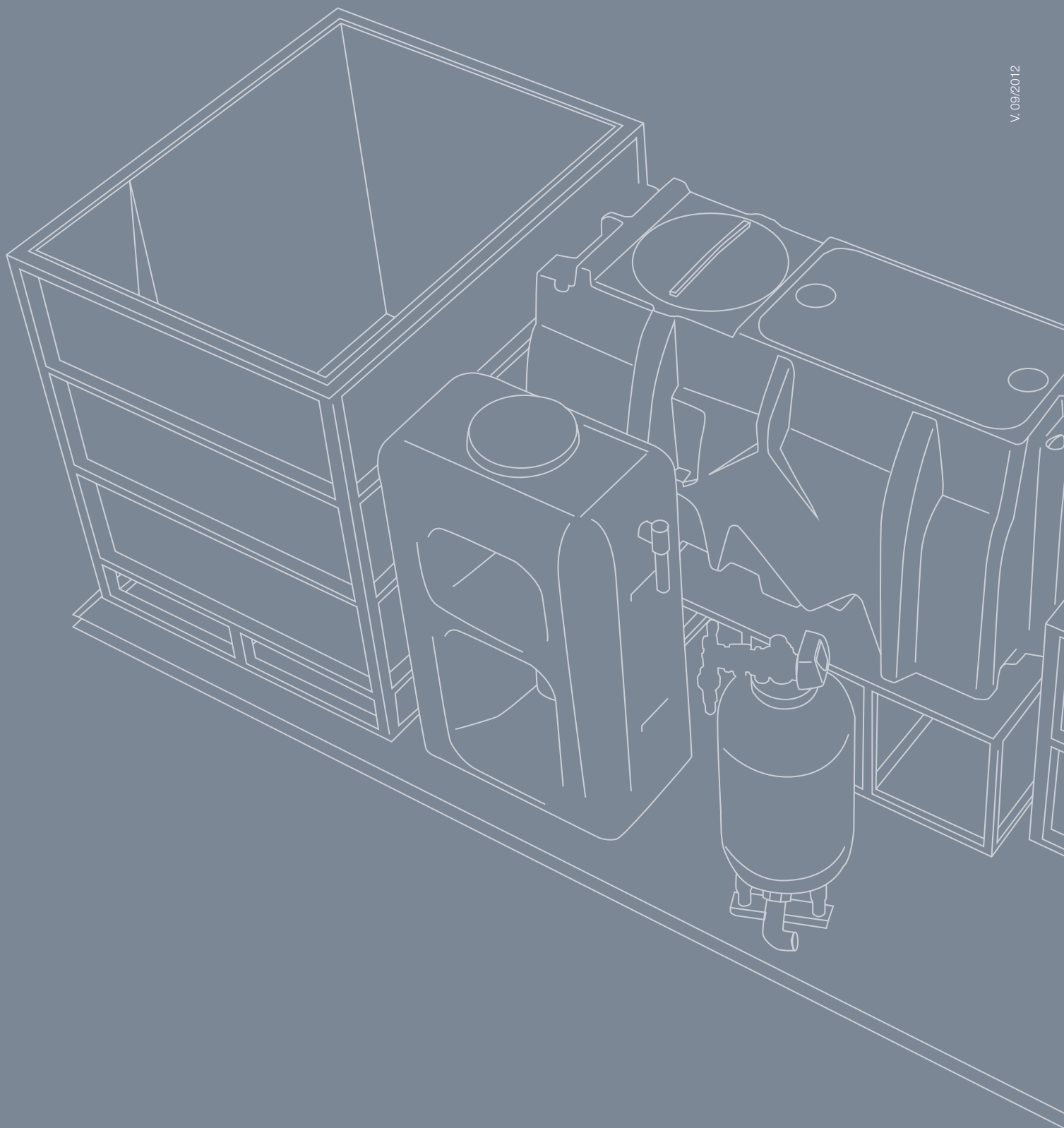

ISTOBAL, S.A.

Avda. Conde del Serrallo, 10

46250 L'Alcúdia (Valencia) España

T +34 962997940 • F +34 962997991

istobal@istobal.com • www.istobal.com

